

GERWAL® stellt vor –

Regenwasserbehälter E/F für den Gartenbereich!

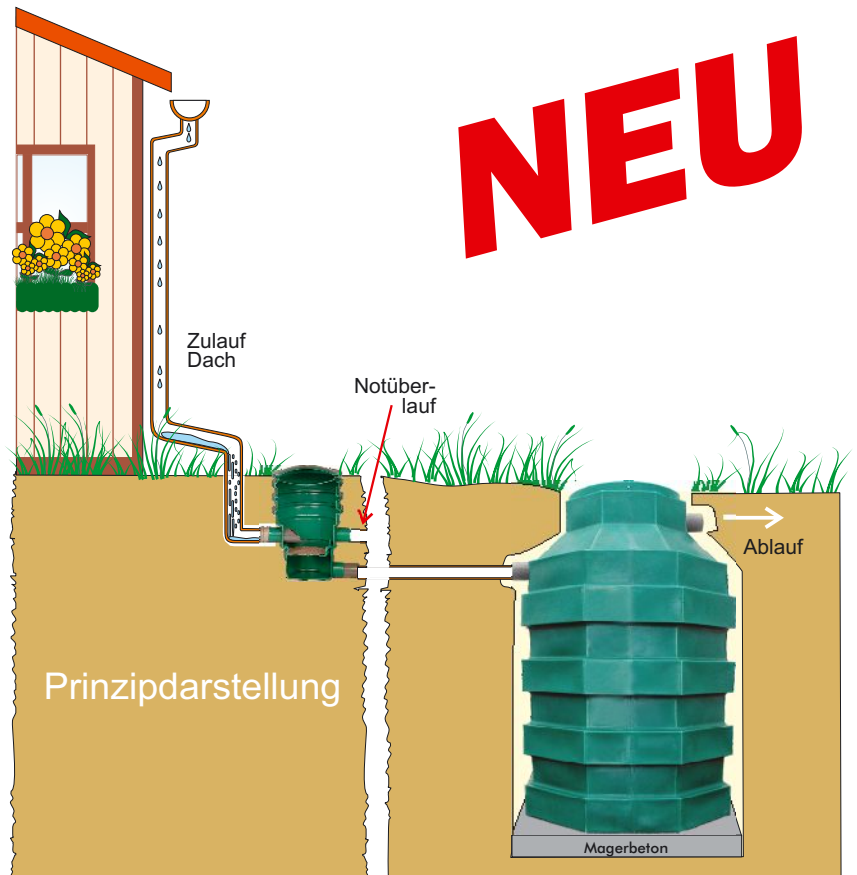

NEU

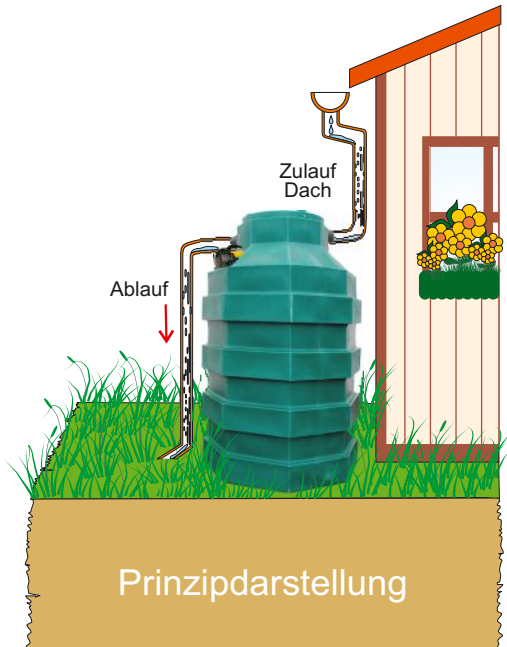

- Zur Freiaufstellung mit und ohne Filterkorb oder zum Erdeinbau.
- Entnahmemöglichkeit selbst wählbar.
- Unser Zusatz-Programm steht Ihnen zur Verfügung.

Für alle Gartenfreunde!

Hauptstraße 1 · 98530 Oberstadt b. Suhl
Tel. 03 68 46/57 3-0 · Fax: 57 3-33
e-Mail: info@gerwal.de · www.gerwal.de

Bednarsch
GERWAL® GmbH & Co. KG



1750 Liter Regenwasserbehälter E/F

Zur Freiaufstellung mit und ohne Filterkorb
und zum Erdeinbau



NEU

Art.-Nr. 06089

Erdeinbau

Ausstattung: PE-Stülpdeckel, Zu- und Ablauf DN 100

EURO 425,-
z. z. MwSt.

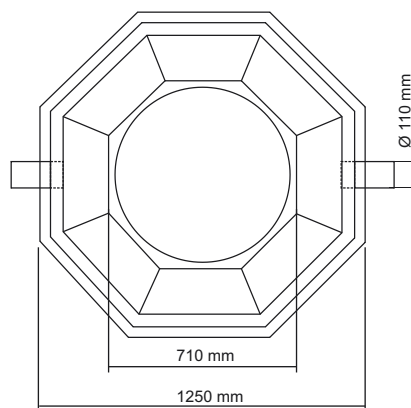
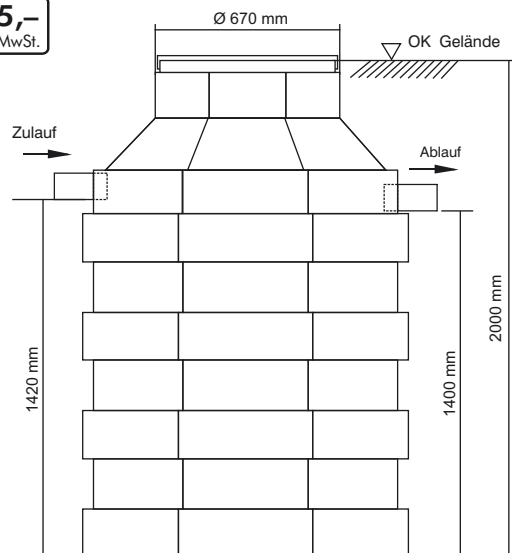

Art.-Nr. 06088

Freiaufstellung

Ausstattung: PE-Stülpdeckel, Zu- und Ablauf DN 100

EURO 425,-
z. z. MwSt.

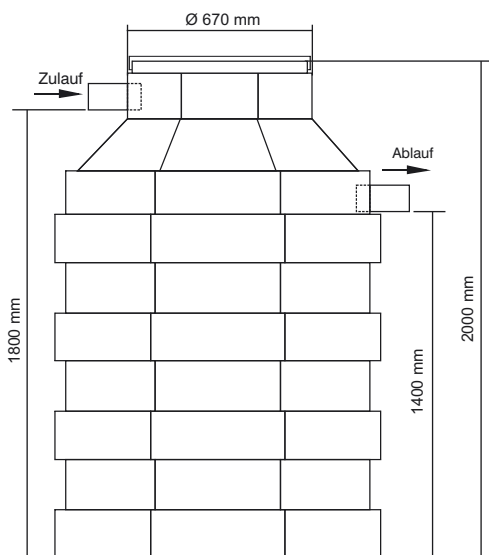

Art.-Nr. 06090

**Freiaufstellung
mit Filterkorb**

Ausstattung:
PE-Stülpdeckel,
Zu- und Ablauf DN 100,
Filterkorb

EURO 470,-
z. z. MwSt.

